

1 土地・気象

1. 位置
2. 主要池
3. 主要河川
4. 市域の変遷
5. 都市計画区域及び用途地域指定面積
6. 用途地域別地積及び評価額
7. 地目別土地所有者数等
8. 家屋床面積及び評価額
9. 地目別地積の概要
10. 農地転用状況
11. 気象状況
12. 地価公示

1 位置

総面積 (km ²)	広ぼう (km)		海拔 (m)		市役所所在地 兵庫県篠山市 北新町41番地	位置	
	東西	南北	最高	市役所本庁 の位置		東経	北緯
377.61	31.4	24.7	793.4	205.0		135° 13'	35° 04'

資料：総務部総務課

【管内図】

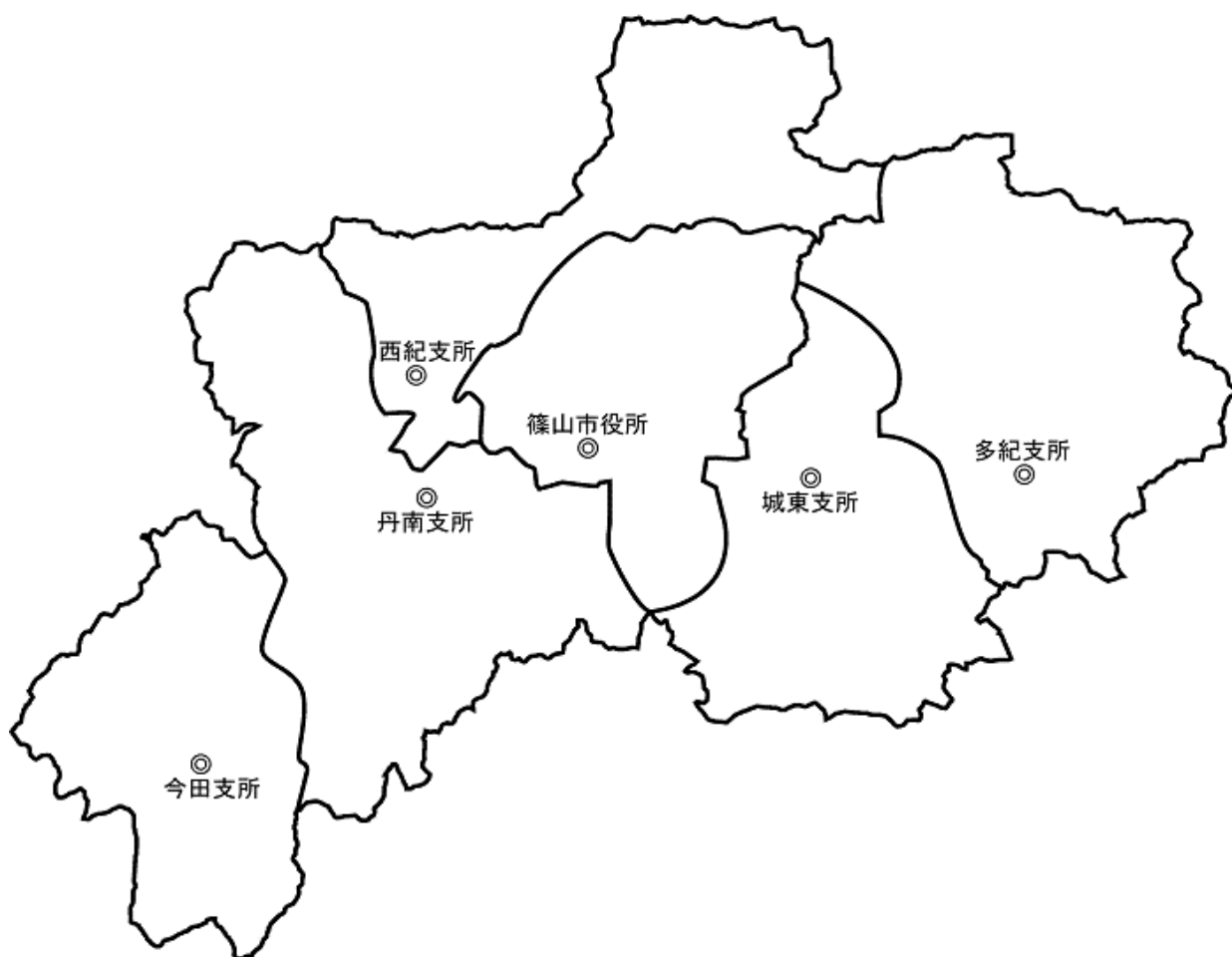

1 土地・気象

2 主要池

名 称	所 在 地	満水面積 (ha)	かんがい面積 (ha)	貯水量 (千m ³)
奥 池	篠山市矢代	2.4	90	108
浜 谷 池	篠山市東浜谷154	1.3	40	70
鏝 市 ダム	篠山市火打岩88	9.1	395	1,070
弁 天 池	篠山市小原389	0.7	22	56
八幡谷ダム	篠山市川原544	8.7	688	742
奥 谷 池	篠山市殿町416	2.0	43	61
藤 岡 ダム	篠山市藤岡奥773	8.0	225	870
佐 仲 ダム	篠山市小坂	4.2	161	505
五 坊 谷 池	篠山市坂本302	4.7	108	170
古 坂 池	篠山市大山宮169	2.3	20	52
鍋 塚 池	篠山市小枕740	4.0	100	120
田 口 池	篠山市真南条上	2.4	42	106
東 谷 池	篠山市波賀野11	1.6	26	52
黒 石 ダム	篠山市今田町黒石95	8.3	397	720
萩 原 上 池	篠山市今田町黒石187	0.7	40	65

資料：まちづくり部地域整備課

3 主要河川

河川区分	河川名			区間		延長 (km)
	幹川	支川	小支川	上流端	下流端	
1級河川	由良川	土師川	※竹田川			25.09
			滝の尻川	栗柄	丹波市春日町界	3.00
			岬ヶ鼻川	桑原	京都府界	1.54
			友淵川	水谷川の合流点	同上	9.49
			桑原川	桑原	友淵川への合流点	2.40
			宮立川	本郷	同上	1.35
	加古川	東条川	※	今田町黒石	三田市界	39.92
			四斗谷川	今田町四斗谷	東条川への合流点	9.21
			明神川	今田町市原	同上	1.20
		篠山川	※	大藤川への合流点	丹波市山南町界	41.86
			大山川	追入	篠山川への合流点	6.20
			天内川	大山上	大山川への合流点	1.57
			宮田川	栗柄	篠山川への合流点	11.43
			小坂川	小坂	宮田川への合流点	3.88
			住吉川	味間奥	篠山川への合流点	6.16
			藤岡川	藤岡奥	同上	6.54
			新黒岡川	黒岡川からの分流点	藤岡川への合流点	0.57
			小枕川	イヤガ谷川の合流点	篠山川への合流点	3.00
			黒岡川	丸山	同上	8.37
			尾根川	小多田	同上	2.25
			畑川	堂ヶ谷川の合流点	同上	6.00
			鏝市川	火打岩	畑川への合流点	2.00
			春日江川	春日江	篠山川への合流点	3.61
			野々垣川	八上上	同上	0.25
			曾地川	薊谷川の合流点	同上	6.02
			四十九川	曾地中	曾地川への合流点	1.00
			辻川	辻	篠山川への合流点	2.90
			高野川	奥県守	同上	3.10
			初井川	奥原山	同上	10.70
			川原川	川原	初井川への合流点	2.00
			水無川	福住	同上	1.54
			菟見川	四十八滝川の合流点	篠山川への合流点	2.08
			藤坂川	藤坂	同上	4.65
三熊川			三熊	同上	2.55	
スグ谷川			三熊	三熊川への合流点	0.50	
2級河川	武庫川	※	真南条川の合流点	三田市界	6.30	
		羽束川	大阪府界	同上	9.70	
		天神川	住山	武庫川への合流点	3.50	
		真南条川	真南条	同上	3.66	
		波賀野川	波賀野	同上	2.95	

資料：まちづくり部地域整備課

(注) ※は保全区域

4 市域の変遷

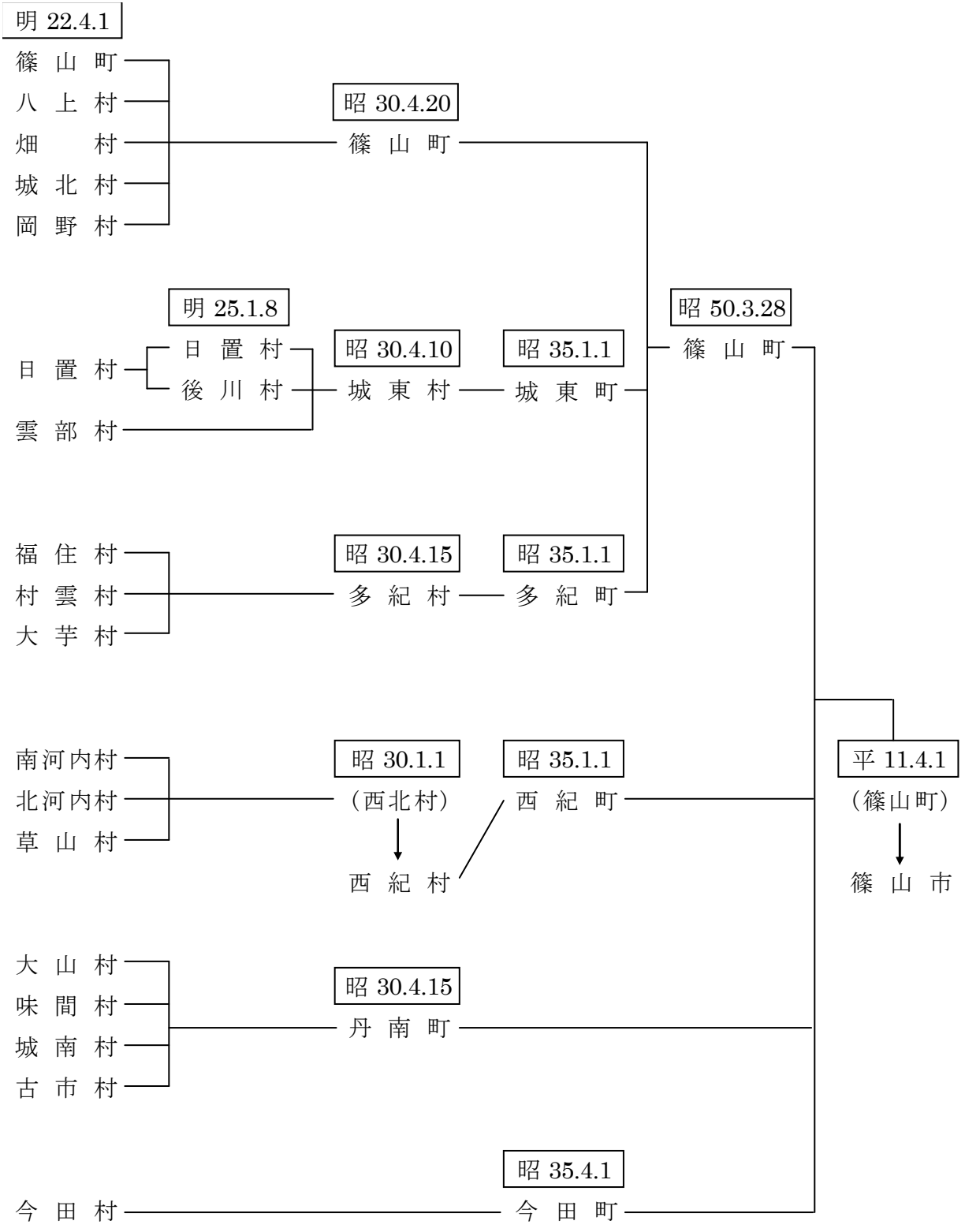

5 都市計画区域及び用途地域指定面積

(単位：ha、%)

区 域 等	面 積	割 合 (%)	用 途 地 域	面 積
篠山都市計画区域	34,995ha	93%	第一種低層住居専用地域	52ha
			第二種中高層住居専用地域	16ha
			第一種住居地域	54ha
			第二種住居地域	8ha
			近隣商業地域	12ha
			準工業地域	12ha

資料：まちづくり部地域整備課 平成20年12月現在

6 用途地域別地積及び評価額

(単位：地積 m^2 、評価額千円)

区 域	総 数	住宅地区	商業地区	工業地区	村落地区
【地 積】					
平成16年	8,822,739	1,738,735	135,477	255,433	6,693,094
平成17年	8,873,643	1,748,404	135,174	247,136	6,742,929
平成18年	9,136,040	1,832,840	152,777	247,136	6,903,287
平成19年	9,228,414	1,845,330	153,158	247,136	6,982,790
平成20年	9,282,462	1,850,862	154,085	247,136	7,030,379
平成21年	9,311,342	2,038,295	280,728	293,582	6,698,737
【評 価 額】					
平成16年		60,689,483	7,752,053	3,563,652	102,322,936
平成17年		55,482,400	6,871,148	3,277,086	102,135,052
平成18年		52,652,608	6,928,447	2,419,552	82,470,225
平成19年		49,689,778	6,139,039	2,372,517	82,626,079
平成20年		48,350,968	5,832,010	2,353,704	83,059,009
平成21年		47,283,130	10,364,781	2,859,894	59,858,325

資料：総務部課税課 各年1月1日現在

(注) 課税対象の土地で法定免税点以上のもの。

7 地目別土地所有者数等

(単位：地積 m^2)

地 目	所 有 者 数	地 積	筆 数
総 数	51,358	218,906,633	163,946
田	6,748	40,022,217	44,506
畑	4,993	3,462,088	14,222
宅 地	28,550	9,336,141	55,273
山 林	6,221	159,442,371	35,684
原 野	2,325	1,100,580	5,749
雑 種 地	2,501	5,520,862	8,453
そ の 他	20	22,374	59

資料：総務部課税課 平成21年1月1日現在

(注) 課税対象の土地で法定免税点以上のもの。

1 土地・気象

8 家屋床面積及び評価額

(単位：床面積㎡、評価額千円、平均価額円/㎡)

区 分		平成16年	平成17年	平成18年	平成19年	平成20年	平成21年
木造	床面積	2,398,076	2,394,865	2,407,061	2,418,673	2,426,829	2,434,246
	評価額	44,706,771	46,251,892	41,358,944	42,690,485	44,048,467	40,883,545
	棟数	30,211	29,996	29,977	30,505	30,483	29,920
	平均価額	18,643	19,313	17,182	17,650	18,151	16,795
非木造	床面積	1,493,769	1,520,522	1,556,330	1,573,761	1,589,226	1,597,170
	評価額	52,333,885	54,755,440	49,471,191	50,540,740	51,742,899	49,068,134
	棟数	9,177	9,264	9,389	9,759	9,881	9,666
	平均価額	35,035	36,011	31,787	32,115	32,559	30,722
合計	床面積	3,891,845	3,915,387	3,963,391	3,992,434	4,016,055	4,031,416
	評価額	97,040,656	101,007,332	90,830,135	93,231,225	95,791,366	89,951,679
	棟数	39,388	39,260	39,366	40,264	40,364	39,586
	平均価額	24,961	25,798	22,917	23,352	23,852	22,313

資料：総務部課税課 各1月1日現在

(注) 課税対象分

9 地目別地積の概要

(単位：地積㎡、構成比%、評価額千円)

年次	総数	田	畑	宅地	山林	雑種地	その他
【地 積】							
平成16年	235,459,166	41,625,820	3,998,469	9,011,110	173,989,133	5,435,859	1,398,775
平成17年	235,366,169	41,522,173	3,945,623	9,063,139	173,959,114	5,477,689	1,398,431
平成18年	235,229,281	41,273,807	3,868,183	9,316,173	173,784,012	5,595,142	1,391,964
平成19年	233,288,324	41,194,356	3,854,491	9,396,259	171,849,193	5,603,196	1,390,829
平成20年	233,163,484	41,131,697	3,843,472	9,439,645	171,724,331	5,634,740	1,389,599
平成21年	232,141,412	41,070,805	3,830,995	9,490,814	170,715,154	5,643,151	1,390,493
【構 成】							
平成16年	100.0	17.7	1.7	3.8	73.9	2.3	0.6
平成17年	100.0	17.6	1.7	3.9	73.9	2.3	0.6
平成18年	100.0	17.5	1.6	4.0	73.9	2.4	0.6
平成19年	100.0	17.7	1.7	4.0	73.7	2.4	0.6
平成20年	100.0	17.6	1.6	4.0	73.6	2.4	0.6
平成21年	100.0	17.7	1.7	4.1	73.5	2.4	0.6
【評 価 額】							
平成16年	202,641,819	5,014,647	185,730	176,669,440	2,924,069	17,811,612	36,321
平成17年	195,969,763	5,027,898	183,695	170,079,455	2,923,904	17,718,438	36,373
平成18年	170,319,032	5,025,234	180,138	146,224,908	2,920,614	15,931,885	36,253
平成19年	165,963,296	5,016,133	179,521	142,366,069	2,891,975	15,473,384	36,214
平成20年	164,771,365	5,009,197	179,021	140,959,947	2,889,626	15,697,420	36,154
平成21年	142,644,050	5,002,750	178,300	121,691,107	2,869,970	12,865,771	36,152
【筆 数】							
平成16年	181,320	49,227	16,680	54,283	45,653	8,146	7,331
平成17年	181,019	48,427	16,581	54,596	45,668	8,438	7,309
平成18年	181,600	47,342	16,200	56,366	45,572	8,904	7,216
平成19年	181,645	47,140	16,134	56,645	45,557	8,964	7,205
平成20年	181,875	47,040	16,083	56,952	45,560	9,040	7,200
平成21年	182,094	46,895	16,032	57,243	45,604	9,114	7,206

資料：総務部課税課 各年1月1日現在

(注) 評価額及び筆数は、課税対象分の土地の数値である。

10 農地転用状況

(単位：㎡)

種 別	平成15年度		平成16年度		平成17年度		平成18年度		平成19年度		平成20年度	
	件数	面積	件数	面積	件数	面積	件数	面積	件数	面積	件数	面積
総 数	134	113,150	130	130,053	86	57,649	101	65,971	80	44,892	62	54,210
農 家 住 宅	8	4,825	7	4,296	7	2,620	11	5,790	8	4,396	3	850
一般個人住宅	33	20,044	19	8,627	8	3,556	21	8,149	13	5,703	6	2,012
集 団 住 宅	4	3,124	8	8,475	7	4,105	6	9,523	10	11,101	12	14,665
工場施設等用地	2	8,235	2	2,735	3	3,270	3	3,825	2	3,098	5	4,533
農業用施設用地	10	5,394	22	7,177	19	4,476	13	3,492	14	4,062	6	1,082
商業・サービス業	10	30,760	14	67,347	10	15,653	6	5,755	3	6,348	3	18,876
駐 車 場 用 地	31	15,103	27	12,333	18	13,417	24	13,534	16	5,757	14	7,423
道水路・鉄道用地	6	708	4	881	0	0	3	5,590	0	0	2	216
そ の 他	30	24,956	27	18,182	14	10,552	14	10,313	14	4,427	11	4,553

資料：農業委員会

(注) 農地法第4条又は第5条申請、届出及び農地法施行規則第5条第1号による届出を集計したものである。

11 気象状況

年次・月	気 温 (°C)					降 水 量 (mm)		風 速 (m/秒)		日最大風速日数 (10m/s以上)
	最高	最高月日	最低	最低月日	平均	総量	最大時量	平均	最大風速	
平成15年	32.0	8月4日/22日/23日	-10.0	1月30日 12月21日	11.3	1513.5	29.0	1.3	19.0	23
平成16年	34.5	7月23日	-8.5	2月6日/ 7日	13.9	1887.0	47.5	1.6	33.5	110
平成17年	34.9	8月5日	-10.7	12月23日	13.3	982.0	28.0	1.6	24.4	113
平成18年	35.3	8月6日	-9.0	1月24日	13.5	1644.0	32.0	1.6	22.0	125
平成19年	35.6	8月16日	-6.0	2月5日	13.8	1242.0	28.0	1.5	25.9	105
平成20年	34.5	7月26日	-5.8	2月14日	13.5	1245.5	39.5	1.4	19.4	102
平成20年	1月	12.8	11日	-4.2	6日					8
	2月	12.9	22日	-5.8	14日					11
	3月	19.6	18日	-3.3	9日					16
	4月	25.4	30日	-0.1	2日、5日					13
	5月	28.0	26日	6.0	12日					15
	6月	28.9	13日	9.8	13日					4
	7月	34.5	26日	17.4	1日					7
	8月	34.0	12日	14.6	22日					6
	9月	31.5	2日	10.6	28日					5
	10月	26.6	9日	5.6	28日					5
	11月	21.0	6日	-3.0	20日					5
	12月	16.8	4日	-4.9	7日					7

資料：消防本部

12 地価公示

(宅地) (宅地見込地を含む)

基準地 番号	所在地及び番 並びに住居表示	地積(内 私道分)	形状	利用の 現況	周辺の土地の利用の状況	前道路路の 状況	水道・ガス 及び下水道の 整備の状況	鉄道その他の 主要な交通施設 との接近の状況	都市計画法その他 法令の制限で 主要なもの	1㎡当たりの価格(円)					
										平成15年	平成16年	平成17年	平成18年	平成19年	平成20年
篠山 (県) -1	東新町55番1外	489	1:2.5	住宅 W2	中規模一般住宅を主とする閑 静な住宅地	東4.5m 市道	水道、下水 下水道	JR篠山口 5.3km	(都) (70、200)	61,500	55,500	50,000	47,500	45,200	44,000
篠山 (県) -2	今田町黒石字イノ坪30番1	779	1:1.2	住宅 W2	県道背後の農家住宅を主体と する農村集落地域	南東5m 市道	水道、下水	JR古市 8.1km	(都) (60、200)	11,000	10,000	9,700	9,500	9,300	9,100
篠山 (県) -3	池上字中島ノ坪566番29	155	1:1.5	住宅 S2	周辺に農地が残る新興住宅地	東4.5m 市道	水道、ガス 下水道	JR篠山口 5.5km	(都) (60、200)	49,000	45,000	40,500	38,000	36,500	35,500
篠山 (県) -4	今田町木津字原垣内531番 外	693	1:2:1	住宅 W2	県道沿いに農家住宅が散在す る住宅地	西7m 県道	水道、下水	JR相野 6.5km	(都) (60、200)	15,000	14,000	13,200	12,700	—	—
篠山 (県) -5	細工所字篠部143番2	514	台形 1:2:1	住宅 W1	農家が点在する農村集落地域	西7m 市道	水道、下水	JR篠山口 15.2km	(都) (60、200)	14,800	13,800	13,000	12,500	12,100	11,800
篠山 (県) -6	般若寺字篠山前ノ坪546番2	422	台形 1:2:1	住宅 W2	農家住宅が連たんする農村集 落地域	北5m市道 西側道	水道	JR篠山口 8.9km	(都) (60、200)	18,000	16,000	15,000	14,500	14,100	—
篠山 (県) -7	黒田字イノ坪8番1外	225	2:1	住宅 S2	周辺に宅地開発等も見られる 農家住宅の多い住宅地	南東7m 市道	水道、下水	JR丹波大山 1.8km	(都) (60、200)	30,000	27,000	25,500	24,000	—	—
篠山 (県) -8	今田町下立杭字森ノ坪321 ・322番(合併)2	333	1:1	工場兼住宅 W2	県道沿いに立杭焼窯場と一般 住宅等が立ち並ぶ地域	東10.5m 県道	水道、下水	JR相野 5.3km	(都) (60、200)	38,000	34,500	32,500	30,700	29,700	29,000
篠山 (県) -9	栗柄字中通坪462番4	188	3:1	住宅 W2	農家住宅が見られる古くから の住宅地	南東4m 市道	水道、下水	JR丹波大山 10km	(都) (60、200)	10,000	9,500	9,000	8,700	8,500	8,300
篠山 (県) -10	遠方字汐ノ坪822番3外	257	1:1.2	住宅 W2	周辺にホテル、温泉等のリ ゾート施設もある農家を主と する住宅地	北7m 県道	水道、下水	JR丹波大山 17km	「都計外」	8,900	8,500	8,000	7,800	7,700	—
篠山 (県) -11	住吉台89番4	203	1:1.2	住宅 S2	区画整然とした高台の中規模 住宅地	西6m 市道	水道、下水	JR篠山口 1.9km	(都)1低専 (50、100)	49,500	43,000	40,000	38,500	38,000	37,500
篠山 (県) -12	古市字南側79番	211	1:2	住宅 S2	中規模一般住宅等が並ぶ既成 住宅地	北西4.5m 市道	水道、下水	JR古市 150m	(都) (70、200)	38,000	34,500	31,000	29,000	28,000	27,200
※篠山 (県) 5-1	味間南字東石橋559番3	359	1:1.2	住宅 W2	農家住宅が多い住宅地	北5.2m 市道	水道、下水	JR篠山口 1.5km	(都) (60、200)	37,000	32,000	29,000	27,500	26,700	26,000
篠山 (県) 5-2	二階町50番	200	1:5	店舗兼住宅 S2	小売店舗が立ち並ぶ商業地域	南7m 市道	水道、ガス、 下水道	JR篠山口 5km	(都) (70、200)	115,000	103,000	89,000	78,000	72,000	67,500
篠山 (県) 5-3	吹新字長藪ノ坪7番1	407	1:1.2	店舗兼住宅 S2	飲食施設、飲食店舗、事業所 等が立ち並ぶ路線商業地域	南11m 県道	水道、下水	JR篠山口 1.4km	(都) (60、200)	115,000	103,000	89,000	79,500	73,400	69,500
篠山 (県) 5-4	宮田字門ノ坪219番1	205	1:5:1	店舗兼住宅 S3	県道沿いに店舗併用住宅、一 般住宅、事業所等が混在する 地域	西10m 県道	水道、下水	JR丹波大山 3.1km	(都) (60、200)	42,000	38,000	34,500	32,000	30,500	29,500
篠山 (県) 9-1	大沢字高伏ノ坪83番7外	154	台形 1:3	店舗兼住宅 S3	小売店舗が連たんする駅周辺 の商業地域	西7.5m県道 背面道	水道、下水	JR篠山口 100m	(都)近高 (80、200)	95,000	81,000	71,000	65,000	61,000	58,500
篠山 (県) 9-1	高屋字前ヶ市ノ坪210番2外	2,313	1:1	研究所	中小工場、研究施設、倉庫等 が多い工業地域	南7.5m市道 西側道	水道、下水	JR丹波大山 2.4km	(都) (60、200)	27,000	24,500	22,000	20,500	20,000	19,800

資料：まちづくり部地域整備課（「兵庫県東部調査基礎地価格要覧」県土整備部まちづくり局土地政策室）

12 地価公示(つづき)

(宅地) (宅地見込地を含む)

基準地 番号	所在地番 並びに住居表示	地積(内 私道分) (㎡)	形状	利用の 現況	周辺の土地の利用の状況	前面道路の 状況	水道・ガス 及び下水道の 整備の状況	鉄道その他の 主要な交通施設 との接近の状況	都市計画法その他 法令上の制限で 主要なもの	1㎡当たりの価格(円) (各年1月1日現在)					
										平成15年	平成16年	平成17年	平成18年	平成19年	平成20年
篠山 -1	北新町48番6	307	1:2	住宅 S2	中小規模一般住宅が建ち並ぶ 住宅地域	北4.8m 市道	水道、ガス 下水道	JR篠山口 4.5km	(都) (70,200)	73,900	65,600	58,800	54,800	52,500	50,300
篠山 2	瀬利字石ヶ坪69番2	743	1:2	住宅 S2	農家住宅が見られる既成住宅 地域	西6.4m 県道	水道	JR篠山口 9.5km	(都) (60,200)	17,000	15,700	14,500	13,500	13,000	12,700
篠山 3	杉字五反田9番6	165	1:1.5	住宅 S2	中規模の建売住宅が見られる 新興住宅地域	西4m 市道	水道、下水	JR篠山口 700m	(都)2中専 (60,200)	57,400	51,600	47,500	44,800	43,800	43,200
篠山 ※4	味間南字東石桶59番3	359	1:1.2	住宅 W2	農家住宅が多い住宅地域	北5.2m 市道	水道、下水	JR篠山口 1.5km	(都) (60,200)	39,500	34,500	30,000	28,000	27,000	26,300
篠山 5-1	風深字土井ノ坪88番2	697	台形 1:1.5	診療所 S2	低層の飲食店、事業所等が見 られる路線商業地域	南西12m 県道	水道、ガス 下水道	JR篠山口 4.5km	(都) (60,200)	75,500	67,000	58,000	51,000	47,500	44,800
篠山 5-2	古市字南道ノ下152番1外	720	4:1	店舗 W1	飲食店、給油所等が見られる 路線商業地域	東8m国道 背面道	水道	JR古市 800m	(都) (70,200)	48,800	43,500	38,300	34,300	25,500	—
篠山 5-2	油井字縄ノ内ノ坪266番1	1,095	1.5:1	店舗 S2	飲食店、給油所等が見られる 路線商業地域	南西11.5m 国道	水道、下水	JR草野 1.3km	(都) (60,200)	—	—	—	—	25,500	24,000

資料：まちづくり部地価整備課(「地価公示」(国土交通省土地鑑定委員会))

※印は代表標準地。代表標準地とは、市街化区域内及び特に必要と認められる場合には、非線引都市計画区域内の住宅地及び商業地について、用途ごとに価格差違があると認められる一定数の標準地を地域的なまとまりを脚案してまとめた標準地群のうちから、できる限り標準地相互の比較を容易に行いうるものとして選定された標準地をいう。