

1 土地・気象

- 1 位置等
- 2 市域の変遷
- 3 主要池
- 4 主要河川
- 5 都市計画区域及び用途地域指定面積
- 6 用途地域別地積及び評価額
- 7 家屋床面積及び評価額
- 8 地目別土地所有者数等
- 9 地目別地積の概要
- 10 地価公示及び地価調査
- 11 農地転用状況
- 12 気象状況

1 位置等

総面積 (km ²)	広ぼう(km)		海拔(m)		市役所所在地	位置	
	東西	南北	最高	市役所の位置		東経	北緯
377.59	31.4	24.7	793.4	205.0	兵庫県丹波篠山市北新町4番地	135° 13'	35° 04'

2 市域の変遷

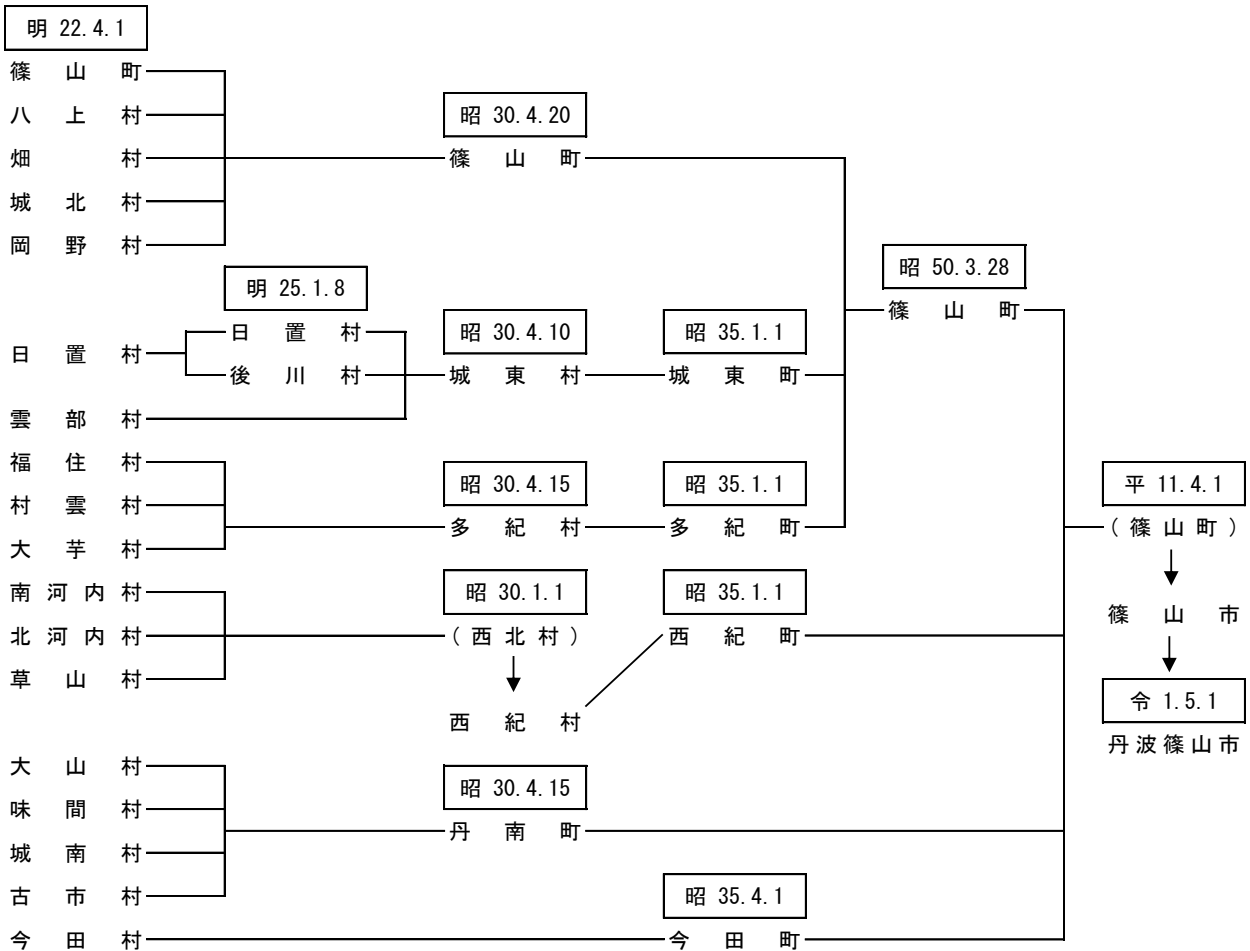

3 主要池

名称	所在地	満水面積(ha)	かんがい面積(ha)	貯水量(千m ³)
奥池	丹波篠山市矢代228	1.8	111	100
浜谷池	丹波篠山市東浜谷154	1.4	120	65
鐔市ダム	丹波篠山市火打岩88	9.0	459	1,070
弁天池	丹波篠山市小原389	0.7	7	28
八幡谷ダム	丹波篠山市川原544	3.2	688	742
奥谷池	丹波篠山市殿町416	2.0	43	61
藤岡ダム	丹波篠山市藤岡奥443	7.2	225	870
佐仲ダム	丹波篠山市小坂459-2	4.2	117	505
五坊谷池	丹波篠山市坂本302	4.7	108	170
古坂池	丹波篠山市大山宮169	0.8	20	52
鍋塚池	丹波篠山市小枕820	5.2	100	120
田口池	丹波篠山市真南条上1436	2.4	42	106
東谷池	丹波篠山市波賀野	2.0	25	52
黒石ダム	丹波篠山市今田町黒石95-4	8.3	397	720
萩原上池	丹波篠山市今田町黒石187	1.5	40	65

資料：農都創造部農都環境課

4 主要河川

(単位：km)

河川区分	河川名			区間		延長
	幹川	支川	小支川	上流端	下流端	
1級河川	由良川	竹田川	※			14.52
			滝の尻川	栗柄	丹波市春日町界	1.26
			岬ヶ鼻川	桑原	京都府界	1.22
			友淵川	水谷川の合流点	同上	7.96
			桑原川	桑原	友淵川への合流点	2.73
			宮立川	本郷	同上	1.35
	加古川	東条川	※			21.47
			東条川	今田町黒石	三田市界	10.82
			四斗谷川	今田町四斗谷	東条川への合流点	9.56
			明神川	今田町市原	同上	1.09
		篠山川	※			117.87
			篠山川	大藤川への合流点	丹波市山南町界	30.10
			大山川	追入	篠山川への合流点	6.39
			天内川	大山上	大山川への合流点	1.49
			宮田川	栗柄	篠山川への合流点	11.22
			小坂川	小坂	宮田川への合流点	2.54
			住吉川	味間奥	篠山川への合流点	5.15
			藤岡川	藤岡奥	同上	4.77
			新黒岡川	黒岡川からの分流点	藤岡川への合流点	0.57
			小枕川	イヤガ谷川の合流点	篠山川への合流点	3.55
			黒岡川	丸山	同上	6.43
			尾根川	小多田	同上	1.90
			畑川	堂ヶ谷川の合流点	同上	5.92
			鏝市川	火打岩	畑川への合流点	0.90
			春日江川	春日江	篠山川への合流点	2.80
			野々垣川	八上上	同上	0.25
			曾地川	薊谷川の合流点	同上	4.91
			四十九川	曾地中	曾地川への合流点	1.04
			辻川	辻	篠山川への合流点	2.99
			高野川	奥県守	同上	2.98
			靱井川	奥原山	同上	9.71
			川原川	川原	靱井川への合流点	1.31
			水無川	福住	同上	1.47
菰見川			四十八滝川の合流点	篠山川への合流点	1.84	
藤坂川			藤坂	同上	4.65	
三熊川			三熊	同上	2.47	
スグ谷川	三熊	三熊川への合流点	0.52			
2級河川	武庫川	※			26.09	
		武庫川	真南条川の合流点	三田市界	6.30	
		羽束川	大阪府界	同上	9.42	
		天神川	住山	武庫川への合流点	4.26	
		真南条川	真南条	同上	3.66	
		波賀野川	波賀野	同上	2.45	

資料：まちづくり部地域整備課

(注)※は水系延長

5 都市計画区域及び用途地域指定面積

区 域 等	面 積 (ha)	割 合 (%)	用 途 地 域	面 積 (ha)
篠山都市計画区域	34,995	93	第一種低層住居専用地域	52
			第二種中高層住居専用地域	16
			第一種住居地域	54
			第二種住居地域	8
			近隣商業地域	12
			準工業地域	12

資料：まちづくり部地域計画課 平成30年12月現在

6 用途地域別地積及び評価額

区 域	平成27年	平成28年	平成29年	平成30年	平成31年
地積(㎡)					
総数	9,437,113	9,459,386	9,486,087	9,478,247	9,523,038
住宅地区	2,132,178	2,146,230	2,154,193	2,063,934	2,086,023
商業地区	255,602	255,602	258,003	358,735	358,128
工業地区	343,615	343,615	343,615	343,615	349,019
村落地区	6,705,718	6,713,939	6,730,276	6,711,963	6,729,868
評価額(千円)					
住宅地区	38,814,649	38,272,503	37,838,914	35,668,112	35,774,367
商業地区	7,369,914	7,218,364	7,173,039	9,004,185	8,940,870
工業地区	3,113,605	3,093,833	3,083,698	3,115,800	3,147,859
村落地区	50,217,796	49,653,810	49,212,407	48,641,846	48,372,268

資料：行政経営部税務課 各年1月1日現在

(注) 課税対象の土地で法定免税点以上のもの。

7 家屋床面積及び評価額

	平成27年	平成28年	平成29年	平成30年	平成31年
木造					
床面積(㎡)	2,467,048	2,472,456	2,480,024	2,482,879	2,484,298
評価額(千円)	38,244,422	39,041,644	40,071,509	38,098,534	39,070,546
棟数(棟)	30,252	30,241	30,198	30,146	30,086
平均価額(円/㎡)	15,502	15,791	16,158	15,344	15,727
非木造					
床面積(㎡)	1,640,311	1,641,786	1,650,160	1,655,150	1,665,556
評価額(千円)	42,676,762	43,218,818	44,043,362	41,966,790	43,069,548
棟数(棟)	10,194	10,210	10,238	10,281	10,320
平均価額(円/㎡)	26,017	26,324	26,690	25,355	25,859
合計					
床面積(㎡)	4,107,359	4,114,242	4,130,184	4,138,029	4,149,854
評価額(千円)	80,921,184	82,260,462	84,114,871	80,065,324	82,140,094
棟数(棟)	40,446	40,451	40,436	40,427	40,406
平均価額(円/㎡)	19,702	19,994	20,366	19,349	19,793

資料：行政経営部税務課 各年1月1日現在

(注) 課税対象分

8 地目別土地所有者数等

(単位：人、㎡)

地目	総数	田	畑	宅地	山林	原野	雑種地	その他
所有者数	51,320	6,529	4,831	28,718	6,103	2,329	2,788	22
地積	215,440,469	39,665,934	3,312,704	9,549,181	156,060,876	1,114,809	5,713,994	22,971
筆数	164,406	43,568	13,795	56,595	35,537	5,816	9,033	62

資料：行政経営部税務課 平成31年1月1日現在

(注) 課税対象の土地で法定免税点以上のもの。

9 地目別地積の概要

年次	平成27年	平成28年	平成29年	平成30年	平成31年
地積(㎡)					
総数	231,084,808	230,878,362	229,831,142	228,683,320	228,632,470
田	40,832,504	40,781,438	40,740,747	40,704,994	40,635,468
畑	3,711,486	3,708,462	3,690,317	3,687,037	3,676,235
宅地	9,676,885	9,700,798	9,737,926	9,735,070	9,785,021
山林	169,731,257	169,540,571	168,510,733	167,317,792	167,275,343
雑種地	5,725,423	5,741,273	5,741,675	5,841,555	5,860,071
その他	1,407,253	1,405,820	1,409,744	1,396,872	1,400,332
構成比(%)					
総数	100.0	100.0	100.0	100.0	100.0
田	17.7	17.7	17.7	17.8	17.8
畑	1.6	1.6	1.6	1.6	1.6
宅地	4.2	4.2	4.2	4.3	4.3
山林	73.4	73.4	73.3	73.2	73.2
雑種地	2.5	2.5	2.5	2.6	2.6
その他	0.6	0.6	0.6	0.6	0.6
評価額(千円)					
総数	120,744,091	119,422,767	118,347,917	117,608,823	117,524,652
田	4,977,752	4,972,840	4,968,727	4,966,255	4,958,587
畑	173,402	173,235	172,494	172,332	171,795
宅地	101,190,012	99,920,902	99,017,391	98,162,959	98,015,432
山林	2,851,312	2,847,804	2,837,065	2,824,400	2,823,726
雑種地	11,514,996	11,471,402	11,315,563	11,445,954	11,518,082
その他	36,617	36,584	36,677	36,923	37,030
筆数					
総数	182,898	182,966	182,995	183,071	183,228
田	46,261	46,152	46,042	45,968	45,838
畑	15,769	15,740	15,701	15,671	15,609
宅地	58,511	58,694	58,867	58,971	59,265
山林	45,571	45,552	45,541	45,523	45,492
雑種地	9,545	9,596	9,604	9,703	9,773
その他	7,241	7,232	7,240	7,235	7,251

資料：行政経営部税務課 各年1月1日現在

(注) 評価額及び筆数は、課税対象分の土地の数値である。

10 地価公示及び地価調査

基準地 番号	所在及び地番並びに住居表示	1㎡当たりの 価格(円)	地積(内 私道分) (㎡)	形状	利用の現況
篠山-1	北新町48番6	35,800	307	1:2	住宅 LS2
篠山-2	瀬利字石ヶ坪69番2	10,800	743	1:2	住宅 LS2
篠山-3	杉字五反田98番6	33,100	165	1:1.5	住宅 LS2
※篠山-4	味間南字東石橋559番3	17,000	359	1:1.2	住宅 W2
篠山5-1	風深字土井ノ坪88番2外	29,300	860	台形 1:2	診療所兼住宅 S2
篠山5-2	大沢2丁目5番	70,000	722	1:1.2	店舗 S1

資料：まちづくり部地域整備課(国土交通省「地価公示」) 平成31年1月1日現在

※印は代表標準地

基準地 番号	所在及び地番並びに住居表示	1㎡当たりの 価格(円)	地積(内 私道分) (㎡)	形状	利用の現況
篠山-1	熊谷字森上ノ坪10番3	20,700	300	1:1.2	住宅 LS2
篠山-2	今田町黒石字イノ坪30番1	7,700	779	1:1.2	住宅 W2
篠山-3	池上字中島ノ坪566番29	27,800	155	1:1.5	住宅 LS2
篠山-4	古市字南側79番	19,000	211	1:2.5	住宅 LS2
篠山-5	細工所字筱部143番2	9,050	514	1.2:1	住宅 W1
篠山-6	住吉台89番4	22,500	203	1:1.2	住宅 LS2
※篠山-7	味間南字東石橋559番3	16,900	359	1:1.2	住宅 W2
篠山-8	今田町下立杭字森ノ坪321・322番(合併)2	20,000	333	1:1	住宅 W2
篠山-9	栗柄字中通坪462番4	7,000	188	3:1	住宅 W2
篠山5-1	二階町50番	46,200	200	1:4	店舗兼住宅 W2
篠山5-2	吹新字長藪ノ坪7番1	46,600	407	1:1.2	店舗兼住宅 S2
篠山5-3	宮田字門田ノ坪219番1	19,400	205	1.5:1	店舗兼住宅 S3
篠山9-1	高屋字前ヶ市ノ坪210番2外	16,300	2,313	1:1	研究所

資料：まちづくり部地域整備課(兵庫県「平成30年地価調査」) 平成30年7月1日現在

※印は代表標準地

周辺の土地の利用の状況	前面道路の状況	水道、ガス及び下水道の整備の状況	鉄道その他の主要な交通施設との接近の状況	都市計画法その他法令の制限で主要なもの
中小規模一般住宅が建ち並ぶ住宅地域	北5.6m市道	水道、ガス、下水	JR篠山口 4,500m	(都) (70,200)
農家住宅が見られる既成住宅地域	西6.4m県道	水道、下水	JR篠山口 9,500km	(都) (60,200)
建売住宅、アパート、空き地等が見られる住宅地域	西4m市道	水道、下水	JR篠山口 700m	(都)二中専 (60,200)
農家住宅の中に農地が見られる住宅地域	北5.2m市道	水道、下水	JR篠山口 1,500m	(都) (60,200)
低層の飲食店、事業所等が見られる路線商業地域	南西12m県道	水道、ガス、下水	JR篠山口 4,500m	(都) (60,200)
小売店、飲食店等が見られる駅前路線商業地域	南西23.0m国道	水道、下水	JR篠山口 250m	(都) (80,300)

周辺の土地の利用の状況	前面道路の状況	水道、ガス及び下水道の整備の状況	鉄道その他の主要な交通施設との接近の状況	都市計画法その他法令の制限で主要なもの
一般住宅のほか農家住宅等が見られる住宅地域	東7.5m市道	水道、下水	JR篠山口 5,700m	(都) (60,200)
県道背後の農家住宅等が見られる住宅地域	南東5.2m市道	水道、下水	JR古市 8,100m	(都) (60,200)
一般住宅等が建ち並ぶ住宅地域	東4.5m市道	水道、ガス、下水	JR篠山口 5,800m	(都) (60,200)
中規模一般住宅等が建ち並ぶ既成住宅地域	北西4.5m市道	水道	JR古市 150m	(都) (70,200)
農家住宅が点在する農村集落地域	西7m市道	水道、下水	JR篠山口 14,700m	(都) (60,200)
区画整然とした高台の中規模住宅地域	西7m市道	水道、ガス、下水	JR篠山口 1,500m	(都)一低専 (50,100)
農家住宅の中に農地が見られる住宅地域	北5.2m市道	水道、下水	JR篠山口 1,500m	(都) (60,200)
県道沿いに立杭焼窯場と一般住宅等が建ち並ぶ地域	南東10.5m県道	水道、下水	JR相野 4,700m	(都) (70,200)
農家住宅が見られる古くからの住宅地域	南東4m市道	水道、下水	JR丹波大山 10,000m	(都) (60,200)
土産店、小売店舗等が多い商業地域	南7.2m市道	水道、ガス、下水	JR篠山口 4,800m	(都) (70,200)
娯楽施設、飲食店舗、事業所等が建ち並ぶ路線商業地域	南11.5m県道	水道、下水	JR篠山口 1,400m	(都) (60,200)
県道沿いに店舗併用住宅等が見られる商業地域	西10.9m県道	水道、下水	JR丹波大山 2,900m	(都) (60,200)
中小工場、研究施設、倉庫等が多い工業地域	南12.5m市道	水道、下水	JR丹波大山 2,400m	(都) (60,200)

11 農地転用状況

(単位：件、㎡)

種別	平成26年度		平成27年度		平成28年度		平成29年度		平成30年度	
	件数	面積	件数	面積	件数	面積	件数	面積	件数	面積
総数	59	34,881	48	34,196	62	44,537	47	37,411	63	43,436
農家住宅	7	2,845	6	2,114	7	2,323	2	820	2	1,191
一般個人住宅	5	2,103	7	2,609	5	1,670	5	1,452	6	1,803
集団住宅	5	6,543	5	5,074	9	15,115	4	16,369	8	7,562
工場施設等用地	1	1,574	4	5,085	0	0	0	0	5	2,079
農業用施設用地	10	1,854	5	8,297	2	564	1	185	7	5,123
商業・サービス業	4	6,334	1	195	1	2,345	6	3,511	11	7,339
駐車場用地	16	5,038	10	5,736	18	10,574	16	10,044	14	11,748
道水路・鉄道用地	0	0	2	198	0	0	0	0	1	165
その他	11	8,590	8	4,888	20	11,946	13	5,030	9	6,426

資料：農業委員会事務局

(注) 農地法第4条又は第5条申請、届出及び農地法施行規則第5条第1号による届出を集計したものである。

12 気象状況

年次	平成26年	平成27年	平成28年	平成29年	平成30年
気温(°C)					
最高	34.7	35.1	35.4	34.2	36.6
最高月日	7/25	8/1	8/6	8/6	7/19
最低	-6.9	-6.1	-8.3	-6.9	-8.2
最低月日	1/2	1/2	1/25	1/18	2/7
平均	13.3	13.9	14.2	13.2	14.1
降水量					
総量(mm)	1568.0	1605.5	1727.0	1704.0	2055.5
最大時量	59.0	23.0	24.0	46.5	52.0
風速(m/秒)					
平均	1.5	1.5	1.4	12.6	13.2
最大風速	25.7	21.6	32.8	30.2	32.0
日最大風速日数(10m/秒以上)	116	112	108	117	111

月次	気温(°C)				日最大風速日数 (10m/秒以上)
	最高	最高日	最低	最低日	
平成30年					
1月	14.9	17	-7.4	28	8
2月	15.3	28	-8.2	7	10
3月	22.5	29	-3.0	11	15
4月	26.9	22	0.2	8	14
5月	28.6	25	4.3	11	10
6月	31.6	25	10.4	17	7
7月	36.6	19	20.7	11	8
8月	36.6	22	14.1	18	11
9月	31.4	3	11.2	28	7
10月	27.1	6	5.5	26	10
11月	21.5	9	-1.2	24	3
12月	20.8	4	-4.2	16	8

資料：消防本部